

DEKADO®

Инструкция по эксплуатации

КОМПРЕССОР ВОЗДУШНЫЙ БЕЗМАСЛЯНЫЙ

КМ 2-900x2F40 КМ 2-1450F24 КМ 2-1450x2F50



www.dekado.ru

Содержание.

	Введение	стр. 3
1.	Основные технические характеристики	стр. 4
2.	Комплектация поставки	стр. 4
3.	Устройство и эксплуатация компрессора воздушного	стр. 5
4.	Требования техники безопасности	стр. 7
5.	Подготовка компрессора к эксплуатации и порядок работы	стр. 9
6.	Возможные неисправности и способы их устранения	стр. 12
7.	Транспортировка	стр. 15
8.	Хранение	стр. 15
9.	Утилизация	стр. 15
10.	Гарантийные обязательства	стр. 16
	Гарантийный талон	стр. 18

ВВЕДЕНИЕ.

Уважаемый пользователь!

Благодарим за покупку продукции DEKADO. В данной инструкции по эксплуатации приведены правила эксплуатации компрессора воздушного DEKADO. Перед началом работ внимательно прочтите инструкцию по эксплуатации. Эксплуатируйте воздушный компрессор в соответствии с правилами и с учетом требований безопасности, а также руководствуясь здравым смыслом. Сохраните инструкцию по эксплуатации, при необходимости Вы всегда можете обратиться к ней. Данная инструкция по эксплуатации, содержит информацию, необходимую и достаточную для надежной и безопасной эксплуатации компрессора.

В связи с постоянной работой по совершенствованию изделия производитель оставляет за собой право без предварительного уведомления вносить изменения в комплектность, конструкцию отдельных узлов и деталей, не влияющие на надежность и безопасность работы и не ухудшающие качество изделия. В связи с этим, происходят изменения в технических характеристиках, поэтому содержание и внешний вид инструмента в инструкции по эксплуатации может не полностью соответствовать приобретенному Вами устройству.

ВНИМАНИЕ!

При покупке компрессора воздушного требуйте правильного и полного заполнения гарантийного талона с указанием: модели компрессора, серийного номера, даты продажи, наименование торговой организации, штампа магазина и подписи продавца. Неправильно и неполностью заполненный гарантийный талон недействителен.

ВНИМАНИЕ!

Компрессор воздушный поршневой с прямым приводом без масляного картера: КМ 2-900x2F40, КМ 2-1450F24, КМ 2-1450x2F50 бытового применения - предназначен для получения сжатого воздуха и снабжения им различных пневмопотребителей. Аппарат не предназначен для промышленного использования, строительных работ и коммерческого использования. Компрессор воздушный без масла DEKADO произведен из материалов, которые при выполнении требований, изложенных в данной инструкции по эксплуатации, обеспечивают надежную и безопасную работу. Данная инструкция является неотъемлемой частью комплекта поставки компрессора и должна прилагаться к нему в случае обращения в сервисный центр или его перепродажи.

Аппарат может эксплуатироваться в следующих условиях:

- рабочая температура окружающего воздуха от +5°C до +40°C;
- влажность до 80% при температуре +20°C;
- вибрации с амплитудой до 0,5 мм и ускорением 1,5 g в диапазоне частот от 1 до 35 Гц;
- транспортирование (в упаковке) при ударных ускорениях до 3 g с длительностью ударных импульсов.

ВНИМАНИЕ!

Запрещается использовать компрессор при температуре ниже +3°C, в дождь и туман, а также под прямым воздействием солнечных лучей. Компрессор необходимо установить под навес, в помещении с должной вентиляцией и температурой, или установить защитный короб, обеспечивающий указанные выше условия эксплуатации.

По степени защиты от поражения электрическим током аппарат относится к классу 1, что обеспечено применением в шнуре питания воздушного компрессора специальной вилки с третьим (заземляющим) контактом и аналогичной розетки (в комплект поставки не входит). Степень защиты компрессора не ниже IP 20.

1. ОСНОВНЫЕ ТЕХНИЧЕСКИЕ ХАРАКТЕРИСТИКИ.

Марка компрессора	КМ 2-900x2F40	КМ 2-1450F24	КМ 2-1450x2F50
Тип компрессора	Поршневой без масла		
Объем ресивера, л	40	24	50
Напряжение / Частота однофазной сети, В/Гц	220 ±5% / 50		
Потребляемая активная мощность, Вт	1800	1450	2800
Мах производительность не более, л/мин (при 8 бар)	120	100	200
Мах производительность не более, л/мин (при 4 бар)	220	145	290
Рабочее давление, МПа / бар	0,8/ 8,0		
Тип привода	Прямой		
Частота оборотов двигателя, об/мин	2800		
Количество цилиндров	4	2	4
Режим работы	Повторно-кратковременный / ПВ 60%		
Габаритные размеры, (Д x Ш x В) см	64x31x59	55x25x54	68x24x64
Вес, кг	29	21	38

2. КОМПЛЕКТАЦИЯ ПОСТАВКИ.

1. Компрессор – 1 шт.;
2. Тара упаковочная – 1 шт.;
3. Инструкция по эксплуатации – 1 шт.;
4. Комплект колес – 1 шт.;
5. Воздушный фильтр – 2 шт. для модели КМ 2-1450F24
4 шт. для модели КМ 2-900x2F40, КМ 2-1450x2F50

ВНИМАНИЕ! Комплектация поставки компрессора воздушного может меняться без предварительного уведомления!

3. УСТРОЙСТВО И ЭКСПЛУАТАЦИЯ КОМПРЕССОРА ВОЗДУШНОГО.

Компрессор воздушный безмасляный состоит из следующих основных сборочных единиц и деталей:

- компрессорной группы;
- ресивера;
- пневматической арматуры;
- блока автоматики.

Компрессорная группа состоит из поршневой группы и электродвигателя. Внешний вид компрессора воздушного представлен на рисунке 1.



Рис.1

- | | |
|--------------------------------|------------------------------------|
| 1. Блок управления | 6. Клапан слива конденсата |
| 2. Обратный клапан | 7. Опорные колеса |
| 3. Электродвигатель | 8. Поршневая группа |
| 4. Передняя опора ресивера | 9. Воздушный фильтр |
| 5. Ресивер (пневмоаккумулятор) | 10. Ревизионные отверстия ресивера |

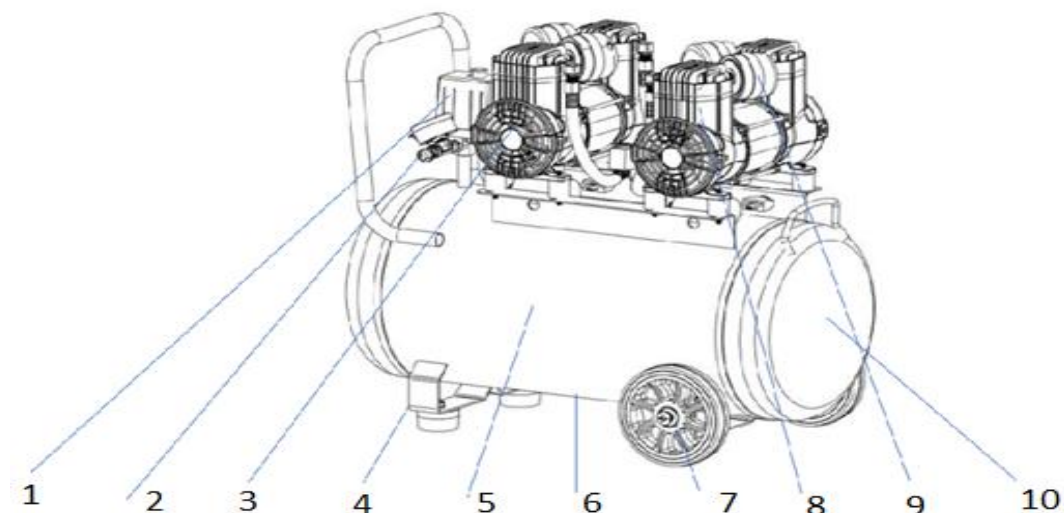

Рис. 2

Блок управления представлен на рисунке 2.

- | | |
|----------------------------------|--------------------------------------------|
| 1. Кнопка ВКЛ/ВЫКЛ | 5. Регулятор давления |
| 2. Реле давления (прессостат) | 6. Прямой (нерегулируемый) воздушный выход |
| 3. Регулируемый воздушный выход | 7. Манометр давления в ресивере |
| 4. Манометр регулируемого выхода | 8. Спускной (предохранительный) клапан |

** производитель оставляет за собой право внесения изменений. Иллюстрации являются ознакомительными. При обнаружении отличий приведенных иллюстраций и фактической поставки необходимо руководствоваться последним.*

ВНИМАНИЕ!

Металлические части компрессорной головки в процессе работы нагреваются до высоких температур и могут быть причиной ожогов. Компрессорная головка оснащена воздушным фильтром 9, который служит для очистки воздуха, попадающего в головку, от крупнозернистой пыли. В процессе эксплуатации компрессора необходимо следить за чистотой фильтра, эксплуатация компрессора без воздушного фильтра запрещена.

ВНИМАНИЕ! Воздушный фильтр не обеспечивает надежную защиту компрессора от мелкозернистой пыли (кирпичная, бетонная и т.п.). Эксплуатировать компрессор в запыленном помещении **запрещено!**

Для повышения износостойкости и снижения температурного режима в компрессорной головке используются поршневые кольца из полимерных материалов и специальная графитовая смазка.

Электродвигатель 3 однофазный асинхронный осуществляет прямой привод на поршневую группу 8 (см. рис. 1). В статорную обмотку электродвигателя встроен элемент термозащиты (или внешний вариант), обеспечивающий защиту обмотки от перегрева. При срабатывании защиты происходит разрыв цепи питания электродвигателя, двигатель обесточивается. По истечении приблизительно 30 минут цепь двигателя восстанавливается. Ресивер 5 (пневмоаккумулятор) представляет собой баллон и предназначен для накопления сжатого воздуха. В процессе работы компрессора в ресивере конденсируется вода. Следует периодически сливать конденсат из ресивера с помощью сливного клапана 6 (Рис.1).

ВНИМАНИЕ!

Эксплуатация компрессора с конденсатом в ресивере **запрещена**. Слив конденсата допускает исключительно при выключенном компрессоре и без давления в ресивере (при сравленном давлении).

Связь компрессорной головки с ресивером обеспечивается пневмоарматурой, которая представляет собой систему воздухопроводов и клапанов. Нагнетательный воздухопровод предназначен для подачи сжатого воздуха от компрессорной головки в ресивер.

Для предотвращения подачи сжатого воздуха в противоположном направлении предусмотрен обратный клапан. Для сбрасывания сжатого воздуха из нагнетательного воздухопровода с целью облегчения последующего запуска компрессора после его остановки служит разгрузочный воздухопровод. Для ограничения максимального давления в ресивере предусмотрен предохранительный клапан 8 (Рис. 2).

Блок автоматики включает в себя реле давления 2, снабженное выключателем кнопочного

типа 1, манометр давления в ресивере 7, редуктор и манометр на выходе редуктора 4. Реле давления обеспечивает поддержание в автоматическом режиме давления сжатого воздуха в ресивере в диапазоне приблизительно 25% от рабочего. Совместно с ресивером реле давления обеспечивает повторно-кратковременный режим работы компрессорной группы.

С увеличением расхода воздуха из ресивера компрессорная группа переходит из кратковременного режима работы (редкие запуски компрессорной группы) в непрерывный (непрерывная работа компрессорной группы). При этом повышается износ поршневой группы, ухудшается температурный режим, перегревается двигатель и компрессор может выйти из строя. Для обеспечения оптимального режима работы компрессорной группы необходимо строго выдерживать режим работы компрессора, в зависимости от фактического расхода воздуха всеми пневмопотребителями в соответствии с данными технических характеристик.

Срабатывание тепловой защиты свидетельствует о чрезмерно высоком расходе воздуха и ненормальном режиме работы компрессорной группы. Двигатель оснащен температурным реле, разрывающим цепь электропитания двигателя при его перегреве из-за перегрузки. Причины перегрузки: высокая температура окружающей среды, непрерывная работа двигателя свыше 30 минут, низкое входное напряжение электросети и т.д. После остывания двигателя реле автоматически возвращается в исходное положение, восстанавливая разорванную цепь. Защитное реле двигателя рассчитано на ограниченное число срабатываний.

ВНИМАНИЕ! Выход реле из строя является признаком нарушения правил эксплуатации и основанием для снятия компрессора с гарантийного обслуживания.

Регулятор давления 5 предназначен для регулировки давления сжатого воздуха на выходе в диапазоне от 0 до текущего давления в ресивере. Визуальный контроль давления в ресивере осуществляется по манометру 7, а на выходе редуктора по манометру 4 (см. Рис 2).

ВНИМАНИЕ! Сжатый воздух на выходе аппарата может содержать водомасляные пары.

В связи с постоянной работой по совершенствованию изделия изготовитель оставляет за собой право на изменение его конструкции, не влияющее на надежность и безопасность эксплуатации, без дополнительного уведомления.

4. ТРЕБОВАНИЯ ТЕХНИКИ БЕЗОПАСНОСТИ.

1. Применять воздушный компрессор разрешается только в соответствии с назначением, указанным в данной инструкции по эксплуатации.
2. При эксплуатации воздушного компрессора необходимо соблюдать все требования инструкции по эксплуатации, с компрессором обращаться бережно, не подвергать его ударам, перегрузкам, воздействию грязи, воды и нефтепродуктов.
3. Перед подключением воздушного компрессора к электросети проверить соответствие напряжения требованиям инструкции по эксплуатации. **Запрещена** эксплуатация компрессора при пониженном или повышенном напряжении питающей сети. Снижение напряжения ниже 15% от расчетной – недопустима. Проверьте исправность кабеля, штепсельной розетки, в случае неисправности этих частей дальнейшая эксплуатация запрещается. Электроинструменты с двойной изоляцией не требуют подключения через розетку с третьим заземленным проводом. Для электроинструментов без двойной изоляции подключение через розетку с заземленным проводом обязательно.

ВНИМАНИЕ!

Запрещается эксплуатация данного изделия с электропроводкой, не имеющей устройства защитного отключения (УЗО) с номинальным отключающим дифференциальным током не более 30 мА. Избегайте контакта тела с заземленными поверхностями типа труб, радиаторов, печей и холодильников. Риск удара током резко возрастает, если ваше тело соприкасается с заземленным объектом.

4. Запрещено подключать воздушный компрессор к электрической розетке, не имеющей заземляющего контакта.
5. Подключать, отключать воздушный компрессор от электросети штепсельной вилкой только при выключенном выключателе.
6. Не допускается обслуживание, перенос и транспортировка воздушного компрессора, подключенного к электросети, или находящегося под давлением. Компрессор воздушный должен располагаться на ровной горизонтальной поверхности в отдельном взрывобезопасном помещении, оборудованном приточно-вытяжной вентиляцией, вдали от горючих материалов.
7. Расстояние между стенами и компрессором воздушным должно быть не менее 1 м, а между компрессором воздушным и нагревательными приборами не менее 1,5 м.
8. Работа компрессора воздушного запрещена в присутствии животных и посторонних людей. Направлять струю сжатого воздуха на людей или животных запрещено.
9. Следует обеспечить эффективное воздушное охлаждение компрессора. При эксплуатации компрессора в условиях повышенной температуры окружающего воздуха производительность компрессора снижается и интенсивнее образуется конденсат в ресивере - требуется чаще сливать конденсата из ресивера. **Накрывать компрессор воздушный запрещено!**
10. Запрещено прикасаться к металлическим частям компрессора во время работы и после его отключения, до полного остывания.
11. **Запрещается оставлять компрессор, подключенный к электросети без присмотра.**
12. Отключать компрессор выключателем при исчезновении напряжения в электросети, перегрузке или перегреве электродвигателя.
13. Работать только с установленными защитными кожухами.
14. При работе необходимо пользоваться индивидуальными средствами защиты: защитными очками, перчатками, противошумовыми наушниками, защитной маской и нескользящей обувью.
15. Не допускается натягивания, перекручивания и попадания под различные грузы шнура питания, соприкосновения его с горячими и масляными поверхностями (шнур питания следует подвешивать).
16. Запрещено использовать воздушные фильтры, а также навесное пневмооборудование, непредусмотренные изготовителем.
17. При работе с навесным пневмооборудованием руководствоваться правилами техники безопасности для соответствующего оборудования.
18. По окончании работы необходимо отключить компрессор воздушный от электросети и разгрузить пневмосистему, очистить компрессор от пыли и грязи, слить конденсат из ресивера.
19. Хранить компрессор воздушный допускается в сухом помещении, в недоступном для детей месте.
20. Запрещается:

- эксплуатировать компрессор при повреждении штепсельной вилки или сетевого шнура;
- эксплуатировать компрессор с вмятинами, сколами или трещинами на корпусных деталях или защитных кожухах;
- эксплуатировать и хранить компрессор в помещениях со взрывоопасной или химически активной средой;
- эксплуатировать компрессор в условиях воздействия капель и брызг, тумана и снега;
- эксплуатировать компрессор без воздушного фильтра;
- вносить компрессор внутрь котлов и других резервуаров;
- вносить изменения в заводскую настройку предохранительного клапана;
- оставлять без присмотра компрессор, подключенный к питающей сети;
- передавать компрессор лицам, не имеющим права пользования им;
- работать компрессором с приставных лестниц или на высоте;

21. Компрессор воздушный следует немедленно останавливать в случаях:

- отклонения рабочих параметров от предельно допустимых и при несрабатывании в этом случае блокировок системы автоматизации;
- нарушения уплотнений и утечки воздуха;
- появления дыма или запаха горелой изоляции;
- появления отдельных посторонних стуков и ударов в компрессоре, или обнаружении неисправности, которая может привести к аварии;
- перегрузки двигателя;
- угрозы пожара.

22. Аварийная остановка осуществляется немедленно без разгрузки компрессора.

5. ПОДГОТОВКА КОМПРЕССОРА К ЭКСПЛУАТАЦИИ И ПОРЯДОК РАБОТЫ.

При подготовке компрессора к работе и во время работы руководствоваться положениями данной инструкции по эксплуатации и требованиями техники безопасности.

Перед началом работы с компрессором необходимо:

- ознакомиться с настоящей инструкцией по эксплуатации;
- произвести внешний осмотр компрессора и убедиться в отсутствии механических повреждений корпуса, сетевого шнура и электрической вилки;
- после транспортировки в зимних условиях перед включением выдержать компрессор при комнатной температуре до полного высыхания конденсата (не менее 3-х часов).

Перед первым включением или после длительного хранения.

Компрессор установить на ровную, твердую, горизонтальную поверхность в чистом, сухом, хорошо проветриваемом помещении, вдали от людей и животных, а также вдали от легковоспламеняемых и горючих материалов. Расстояние между стенами и компрессором должно быть не менее 1 м, а между компрессором и нагревательными приборами не менее 1,5 м.

Снять все защитные транспортировочные заглушки. На головке цилиндра снимите заглушку для воздушного фильтра и установите воздушный фильтр. Обязательно установить колеса и опорные буферы в соответствующие места на нижней части ресивера

Убедитесь, что кнопка ВКЛ/ВЫКЛ на реле давления находится в положении ВЫКЛ.

Включение компрессора.

Перевести ручку выключателя, расположенную на реле давления, в положение ВЫКЛ (Рис. 2). Полностью закрыть выходной клапан (Рис. 3). Проверить соответствие параметров электрической сети требованиям инструкции по эксплуатации.



Рис. 3

ВНИМАНИЕ! Компрессор воздушный чувствителен к некачественному электропитанию!

Проверить наличие заземляющего контакта в электрической розетке. Подключить компрессор к электросети. Использование удлинителей не рекомендуется. Включить компрессор, переведя ручку выключателя в положение «включено».

Продувка и обкатка компрессора без нагрузки.

Для чего оставить работающий компрессор в течение 2-3 мин с полностью открытым выходным клапаном. Необходимо соблюдать продолжительность включения (ПВ) до 60%. При этом продолжительность одного цикла должна составлять от 6 до 10 мин. Продолжительная работа без остановки (более 10 мин) может привести к значительному сокращению срока службы и не гарантийной поломке агрегата.

Обкатка компрессора под нагрузкой.

Для чего выключить компрессор, разгрузить пневмосистему, полностью закрыть выходной клапан. Включить компрессор. Контролировать рост давления сжатого воздуха в ресивере по манометру. Компрессорная группа должна автоматически выключиться при достижении 8 атм. $\pm 10\%$.

Компрессор следует немедленно останавливать в случаях:

- отсутствия срабатывания реле давления по достижении максимального давления в ресивере и срабатывания предохранительного клапана;
- нарушения уплотнений и утечки воздуха;
- появления дыма или запаха горелой изоляции;
- появления отдельных посторонних стуков и ударов в компрессоре, или обнаружении неисправности, которая может привести к аварии;
- остановки двигателя под током или перегрузки двигателя.

ВНИМАНИЕ! При обнаружении вышеназванных случаев необходимо обратиться в уполномоченный сервисный центр, эксплуатация компрессора запрещена.

Далее не выключая компрессора, открыть выходной клапан.

Реле давления должно запустить в работу компрессорную группу при достижении давления в ресивере 6 атм. $\pm 10\%$. Закрывать выходной клапан. Повторить операцию 3-4 раза.

Перед каждым включением.

Проверить чистоту всасывающего воздушного фильтра, при необходимости прочистить сжатым воздухом или заменить. Загрязненный фильтр приводит к снижению производительности компрессора. Эксплуатация компрессора при загрязнённых фильтрах, приводит к поломке компрессора и не является гарантийным случаем.

ВНИМАНИЕ!

Фильтр не обеспечивает надежную защиту компрессора от мелкозернистой пыли (кирпичная, бетонная и т.п.). Эксплуатировать компрессор в запыленном помещении запрещено.

В воздушном компрессоре моделей КМ 2-1450F24 устанавливаются два воздушных фильтра (по одному на каждый из цилиндров, в моделях КМ 2-900x2F40 и КМ 2-1450x2F50 – по четыре воздушных фильтра). Следует следить за чистотой всех фильтров. Проверить отсутствие конденсата в ресивере, при необходимости слить конденсат.

ВНИМАНИЕ! Эксплуатация компрессора с конденсатом в ресивере запрещена. Слив конденсата допускается исключительно при выключенном компрессоре.

Во время работы.

Строго выполнять положения данной инструкции по эксплуатации и требования техники безопасности, а также правила эксплуатации и требования техники безопасности на подключаемое навесное пневмооборудование.

ВНИМАНИЕ! Некоторые металлические части компрессора в процессе работы нагреваются до высоких температур и могут быть причиной ожогов.

ВНИМАНИЕ! Сжатый воздух на выходе компрессора может содержать водомасляные пары.

По окончании работы.

Выключить компрессор, нажав кнопку ВЫКЛ и отключив сетевой шнур от электросети. Разгрузить пневмосистему, полностью открыв выходной клапан. Дождаться полного остывания воздушного компрессора. Очистить компрессор и воздушный фильтр от пыли и грязи. Слить конденсат из ресивера.

Ежедневное обслуживание

Проверяйте нет ли утечки воздуха в соединениях воздухопроводов.

Очищайте компрессор от грязи и пыли. Пользуйтесь только хлопчатобумажной ветошью.

Проверка воздушного фильтра.

Сливайте конденсат из ресивера в конце работы.

Техническое обслуживание после первых 10 часов наработки:

- После первых 10 часов работы необходимо проверить натяжение крепежных болтов

поршневой группы и электромотора к площадке ресивера. В случае необходимости, подтягивать болты следует в шахматном порядке. Усилие момента затяжки должно быть 25Нм. Проверка воздушного фильтра.

Техническое обслуживание после первых 50 часов работы:

- После первых 50 часов работы необходимо проверить натяжение крепежных болтов поршневой группы и электромотора к площадке ресивера. В случае необходимости, подтягивать болты следует в шахматном порядке. Усилие момента затяжки должно быть 25Нм. Проверка воздушного фильтра.

6. ВОЗМОЖНЫЕ НЕИСПРАВНОСТИ И СПОСОБЫ ИХ УСТРАНЕНИЯ.

Неисправность	Вероятная причина	Способ устранения
Компрессор не включается	Компрессор не включен	Подключить компрессор к электросети, перевести выключатель в положение «включено»
	Отсутствует питающее напряжение	Проверить напряжение в питающей цепи
	Действующее значение питающего напряжения лежит вне допустимого диапазона	Обеспечить требуемое качество питающего напряжения
	Сработала тепловая защита двигателя	Подождать около 30 мин, повторить операцию включения
	Компрессор неисправен	Обратиться в уполномоченный сервисный центр
Падение давления в ресивере, выходной клапан закрыт	Утечка сжатого воздуха в местах соединений (утечка сжатого воздуха через клапан регулятора давления в течение 1-2 мин допустим)	Обратиться в уполномоченный сервисный центр
Реле давления не срабатывает по достижении максимального давления в ресивере, срабатывает предохранительный клапан	Реле давления неисправно	Немедленно остановить компрессор, обратиться в уполномоченный сервисный центр
Компрессор работает шумно, слышен металлический стук	Неисправность в поршневой группе	Немедленно остановить компрессор, обратиться в уполномоченный сервисный центр

Шум работающего двигателя есть, компрессор не нагнетает воздух	Неисправность в поршневой группе	Немедленно остановить компрессор, обратиться в уполномоченный сервисный центр
	Замыкание в обмотке двигателя	
Механическое повреждение фильтра Загрязнение клапанов или каналов в клапанной крышке и/или сапуна	Снижение пропускной способности	Небрежная эксплуатация (хранение, транспортировка)
		Нарушение требований к чистоте фильтра, работа с загрязненным фильтром
Загрязнение клапанов или каналов в клапанной крышке нагаром или наплавлениями фрагментов фильтра		Нарушение температурного режима работы (ПВ)
Механическое повреждение клапанной крышки	Негерметичность клапанной крышки	Небрежная эксплуатация (хранение, транспортировка)
Негерметичность клапанной крышки или не плотность прилегания клапанов к плитам или разрушение клапана		Попытка Несанкционированного ремонта
Негерметичность клапанной крышки	Оплавление уплотнения	Нарушение температурного режима работы (ПВ)
Уменьшение номинального диаметра рабочей поверхности поршневых колец	Снижение компрессии	Естественный износ поршневых колец
Увеличение диаметра рабочей поверхности цилиндра		Естественный износ цилиндра

Механические повреждения деталей поршневой и/или кривошипо-шатунной группы	Задиры, потертости и вмятины на деталях поршневой и/или кривошипо-шатунной группы и/или цилиндров	Нарушение режимов работы ПВ 60%
Ржавчина и окислы на деталях поршневой группы и/или кривошипошатунной группы	Ржавчина и окислы на деталях поршневой и/или кривошипо-шатунной группы	Несоблюдение климатических условий эксплуатации
Механические повреждения деталей кривошипо-шатунной группы	Заклинивание шатуна на поршневом кольце и/или шейке кривошипа	Нарушение требований к чистоте воздушного фильтра
Механические повреждения картера, в т.ч. фрагментами заклинившей кривошипо-шатунной группы	Негерметичность картера	Небрежная эксплуатация (хранение, транспортировка, климатические условия) в т.ч. нарушение режимов ПВ 60%
Ржавчина на внешних и/или внутренних поверхностях картера		Несоблюдение климатических условий эксплуатации
Механические повреждения уплотнений и сальников		Небрежная эксплуатация (хранение, транспортировка) и/или нарушение температурного режима работы (ПВ)
Механические повреждения деталей и узлов электродвигателя, в т.ч. конденсатора	Повреждение оребрения или подшипниковых щитов или кожуха, или конденсатора или вентилятора и т. п.	Небрежная эксплуатация (хранение, транспортировка)
Оплавление, тепловая деформация деталей и узлов электродвигателя и/или перегрев обмоток	Оплавление бандажа статорной обмотки или изменение цвета обмотки или оплавление конденсатора, или подшипников или вентилятора, или обтекателя и т. п.	Нарушение температурного режима работы (ПВ)

Механические повреждения пневмоарматуры/ ресивера	Негерметичность пневмоарматуры в результате механической или тепловой деформации	Небрежная эксплуатация (хранение, транспортировка) или нарушение температурного режима работы (ПВ)
---------------------------------------------------	----------------------------------------------------------------------------------	----------------------------------------------------------------------------------------------------

7. ТРАНСПОРТИРОВКА.

Компрессор воздушный безмасляный можно транспортировать любым видом закрытого транспорта в упаковке производителя или без нее, с защитой изделия от механических повреждений, атмосферных осадков, воздействия химически активных веществ. Компрессор воздушный должен быть отключенным от электросети, с полностью разгруженной пневмосистемой, в вертикальном положении, со слитым конденсатом. Во время погрузочно-разгрузочных работ компрессор не должен подвергаться ударам, падениям и воздействию атмосферных осадков. Условия транспортирования устройства при воздействии климатических факторов:

- температура окружающего воздуха от -40°С до +40°С;
- относительная влажность воздуха не более 80 % при +20°С.

8. ХРАНЕНИЕ.

Храните воздушный компрессор в сухом, защищенном от морозов, месте без доступа прямых солнечных лучей. Наличие в воздухе паров кислот, щелочей и других агрессивных примесей не допускается. Компрессор во время хранения должен быть недоступен для детей. Назначенный срок службы 3 года. Назначенный срок хранения 5 лет.

9. УТИЛИЗАЦИЯ.

Утилизация устройства должна производиться в соответствии с нормами законодательства РФ, в частности Федеральным законом N7-ФЗ от 10.01.2002 «Об охране окружающей среды». Помните о необходимости охраны окружающей среды и экологии. Прежде чем слить какие-либо жидкости, выясните правильный способ их утилизации.

10. ГАРАНТИЙНЫЕ ОБЯЗАТЕЛЬСТВА.

Предприятие – изготовитель гарантирует соответствие качества изделия при соблюдении потребителем условий эксплуатации, своевременном выполнении работ по техническому обслуживанию в полном объеме, правил хранения и транспортировки. Изделие относится к бытовому классу.

Гарантия относится к дефектам в материалах и узлах и не распространяется на компоненты, подверженные естественному износу и работы по техническому обслуживанию.

Гарантийный срок эксплуатации аппарата составляет 12 (двенадцать) месяцев со дня продажи через торговую сеть. Назначенный срок службы – 3 года, назначенный срок хранения – 5 лет.

Момент начала действия гарантии определяется кассовым чеком или оформленным гарантийным талоном, полученным при покупке. Сохраняйте эти документы. Замененные электрооборудование и детали переходят в собственность фирмы продавца. Право на гарантийный ремонт не является основанием для других претензий.

Гарантийному ремонту подлежат только очищенные от пыли и грязи аппараты, полностью укомплектованные и имеющие инструкцию по эксплуатации.

Настоящий гарантийный талон дает право покупателю на бесплатный ремонт в период всего гарантийного срока эксплуатации компрессора. Бесплатный ремонт заключается в устранении неисправностей, явившихся следствием допущенных изготовителем производственных дефектов, путем замены вышедших из строя узлов и деталей. Гарантийный ремонт производится только при наличии полностью и правильно оформленного гарантийного талона.

Гарантия не распространяется на:

- навесное оборудование и принадлежности (регулятор давления, клапан давления, редуктор, манометры, выходной кран, фильтры, колеса, быстросъемное соединение);
- расходные материалы (воздушные фильтры, поршневые и маслосъемные кольца, резиновые рукоятки);
- неисправные детали и узлы, дефект которых имеет эксплуатационный характер (неисправность явилась следствием нарушения правил эксплуатации или техники безопасности, естественного износа, действием непреодолимых сил природы, форс-мажорных обстоятельств).

Импортер оставляет за собой право отказа в гарантийном обслуживании и ремонте инструмента в ниже перечисленных случаях:

1. При отсутствии гарантийного талона на момент сдачи компрессора в ремонт.
2. При повреждении или отсутствии на компрессоре серийного номера или его несоответствии с указанным в гарантийном талоне и на изделии.
3. Неисправность явилась следствием неправильной транспортировки или хранения компрессора (сильное загрязнение, ржавчина, механические повреждения).
4. Компрессор имеет механические повреждения или следы воздействия открытого огня (повреждение кабеля, трещины, вмятины, оплавление или нагар на наружных поверхностях корпуса и т. п.).
5. Компрессор использовался не по его прямому назначению.
6. Компрессор эксплуатировался с применением не предназначенных для него расходных материалов, приспособлений и принадлежностей или их ненадлежащего качества.
7. При работе с перегрузкой или при несоответствии питающего напряжения, или с нарушением предусмотренного режима работы (потемнение, оплавление обмоток статора и

т.п.).

8. При наличии двух и более отказавших узлов или деталей, когда отказ одного узла (детали) приводит к отказу следующих, при продолжении эксплуатации с признаками нарушения нормальной работоспособности.

9. При обнаружении посторонних предметов или значительного количества пыли внутри компрессора.

10. При обнаружении конденсата в ресивере.

11. Гарантийный ремонт частично или полностью разобранного компрессора не производится. При обнаружении признаков попытки самостоятельного обслуживания (ремонта) или обслуживания (ремонта) в неуполномоченной мастерской гарантия с компрессора снимается, гарантийный талон аннулируется.

12. Предметом гарантии не является неполная комплектация изделия, которая могла быть обнаружена после продажи компрессора воздушного.

13. Условия гарантии не предусматривают профилактику и чистку двигателя и изделия в целом, а также выезд специалиста к месту эксплуатации агрегата с целью его сборки, настройки или ремонта.

Гарантийный талон
на компрессор воздушный безмасляный

<table border="1" style="width: 100%; border-collapse: collapse;"><tr><td style="padding: 2px;">- наименование:</td></tr><tr><td style="padding: 2px;">- заводской №:</td></tr><tr><td style="padding: 2px;">- модель:</td></tr><tr><td style="padding: 2px;">- срок гарантии: 12 месяцев</td></tr></table> <p>В какой области Вы применяете компрессор воздушный безмасляный?</p> <p><input type="checkbox"/> Частный сектор <input type="checkbox"/> Другая область</p> <table style="width: 100%;"><tr><td style="width: 50%; border: 1px solid black; padding: 5px; height: 60px; vertical-align: top;">Наименование фирмы / продавца</td><td style="width: 50%; border: 1px solid black; padding: 5px; height: 60px; vertical-align: top;">Печать фирмы / продавца</td></tr></table>	- наименование:	- заводской №:	- модель:	- срок гарантии: 12 месяцев	Наименование фирмы / продавца	Печать фирмы / продавца	<p>DEKADO</p> <p>www.dekado.ru</p> <p><i>Подтверждаю получение исправного изделия, без механических повреждений, в полной комплектации, с условиями гарантии ознакомлен*</i></p> <div style="border: 1px solid black; width: 100%; height: 20px; margin: 10px auto;"></div> <p><i>Дата продажи</i></p> <div style="border: 1px solid black; width: 100%; height: 20px; margin: 10px auto;"></div> <p><i>Подпись покупателя</i></p>
- наименование:							
- заводской №:							
- модель:							
- срок гарантии: 12 месяцев							
Наименование фирмы / продавца	Печать фирмы / продавца						

Условия обслуживания: Данный талон дает право на бесплатный ремонт инструмент в течение 12 месяцев с даты продажи, покрывая стоимость запасных частей и работ по ремонту инструмента.

Гарантийное обслуживание осуществляется при правильном и четком заполнении гарантийного талона с указанием наименования изделия, даты продажи, печати продавца.

Гарантийное обслуживание не распространяется на следующие случаи:

- при несоблюдении требований инструкции по эксплуатации;
- при использовании инструмента в профессиональном режиме;
- механических повреждений (царапины, трещины, сколы, деформация);
- потери товарного вида вследствие применения химических и абразивных средств;
- термических повреждений;
- повреждений, возникших вследствие эксплуатации неисправного инструмента;
- Гарантийный талон является гарантийным обязательством и договором между продавцом и покупателем на бесплатный гарантийный ремонт или техническое обслуживание по неисправностям, являющимся следствием производственных дефектов.

*Соглашение сторон: «Изделие проверялось в присутствии покупателя, исправно, укомплектовано, сохранена целостность внутреннего устройства. Всю необходимую мне для пользования данным изделием информацию и инструкцию по эксплуатации на русском языке от продавца получил, с условиями гарантии ознакомлен, правильность заполнения данной инструкции по эксплуатации и гарантийного талона проверил.

Изготовитель:
«ZHEJIANG AUARITA PNEUMATIC TOOLS L.L.C» SHUI'AN INDUSTRIAL ZONE, RUOHENG TOWN, WENLING CITY, ZHEJIANG, CHINA. «ЖЕЖАН АУРИТА НЬЮМАТИК ТУЛС Л.Л.Ц» ШУЛАН ИНДАСТРИАЛ ЗОН, РУОАН ТАУН, ВЕНЛИН СИТИ, ЖЕЖАН, КИТАЙ
Импортер:
ООО «Декадо», 241031, Россия, г. Брянск, Бульвар Щорса, д.2Б 8 (4832) 30-61-41, 30-61-42 © DEKADO. Все права защищены. 2021 Сделано в Китае Назначенный срок службы 3 года Назначенный срок хранения 5 лет Гарантийный срок 1 год
Дата изготовления: Сентябрь 2021

Импортер: 241022, г. Брянск, Бульвар Щорса, д. 2Б.
тел.(4832) 30-61-41, 30-61-42

